

Geberit AquaClean 5000plus

Abattant lavant, séchant avec filtration des odeurs



- Convient pour une cuvette au sol ou une cuvette suspendue.
- En cas d'installation sur une cuvette au sol, les accessoires de raccordement sont compris sauf si l'alimentation du réservoir est à droite (réf. 240.396.00.1) ou à l'arrière (réf. 115.438.00.1).
- Pour installation avec une cuvette suspendue, prévoir le set de raccordement (réf. 249.801.00.1) et le boîtier de raccordement électrique (réf. 242.001.00.1).
- Pour l'installation sur un panneau WC Monolith (au sol ou suspendu), prévoir le kit d'habillage (réf. 131.102.xx.1).
- En cas d'installation avec Monolith en version suspendue, prévoir le panneau WC spécifique AquaClean (réf. 131.021.00.1).
- Installation possible sur des cuvettes avec trous de fixations des abattants dissimulés (dits aveugles) grâce à l'accessoire (réf. 240.495.00.1).
- Certificat de conformité CE.
- Produit conforme à la réglementation NF EN 1717 (en vigueur depuis mars 2001) qui définit les exigences des dispositifs de protection pour la protection de l'eau potable et contre la pollution par retour. Le respect de cette norme autorise la mise en oeuvre du produit par un professionnel.
- Garantie 2 ans pièces et main d'oeuvre. Sur enregistrement, extension de garantie pour les pièces offerte la 3^{ème} année.

Livré avec

- Set de raccordement en eau, rigide pour réservoir apparent
- Télécommande à affichage LCD, support mural et piles, LR03 (AAA)
- Cache de protection anti-éclaboussures pour mise en route
- Matériel de fixation
- Tampons de compensation en cas de surface non régulière sur la céramique.
- Filtre à charbon actif



Caractéristiques

| | |
|--|---|
| | Douchette mobile avec buse pour le lavage |
| | Chauffe-eau intégré pour diffusion d'eau tempérée |
| | Température de l'eau réglable au degré près |
| | Filtration des odeurs par filtre à charbon actif |
| | Détection infrarouge de l'utilisateur ; sécurité enfant |
| | Abattant avec frein de chute pour fermeture silencieuse |
| | Jet massant : effet stimulant et décontractant |
| | Jet oscillant (mouvement automatique de va-et-vient) |
| | Douchette dame |
| | Intensité du jet réglable sur 7 niveaux |
| | Position de la douchette réglable : 7 positions |
| | Rinçage automatique avant et après utilisation de la douchette avec de l'eau |
| | Alimentation en eau sur le côté gauche |
| | Séchage à air chaud |
| | Télécommande |
| | Matériau de synthèse haute qualité pour l'abattant (ASA) : blanc garanti à l'épreuve du temps |
| | Mode économie d'énergie |

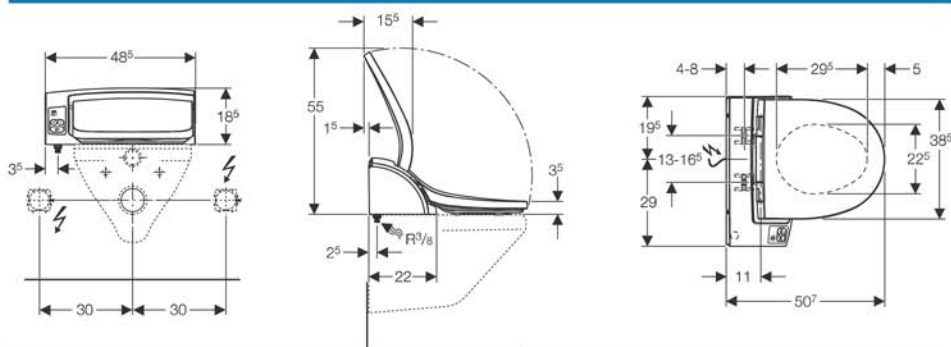

Détails des produits

| | |
|---------------------------------------|------------------------------|
| Capacité du chauffe-eau | 1,65 l |
| Température de l'eau, réglage d'usine | 37 °C |
| Plage de la température de l'eau | arrivée d'eau, jusqu'à 39 °C |
| Débit d'eau | 1,7 - 3 l/min sur 7 niveaux |
| Durée du cycle de lavage | 20 s |
| Plage de pression d'alimentation | 1 - 10 bars |
| Température de l'air, réglage d'usine | 45 °C |
| Plage de température de l'air | jusqu'à 45 °C |
| Débit d'air pour le séchage | 9,1 m³/h |
| Débit pour filtration des odeurs | 4,4 m³/h |
| Tension nominale | 230 V c.a. |
| Fréquence du réseau | 50 Hz |
| Mode de protection | IP x 4 |
| Puissance absorbée | 850 W |
| Puissance absorbée en veille | 6,7 W |
| Longueur du câble d'alimentation | 2 m |
| Résistance à la charge | 140 kg |