

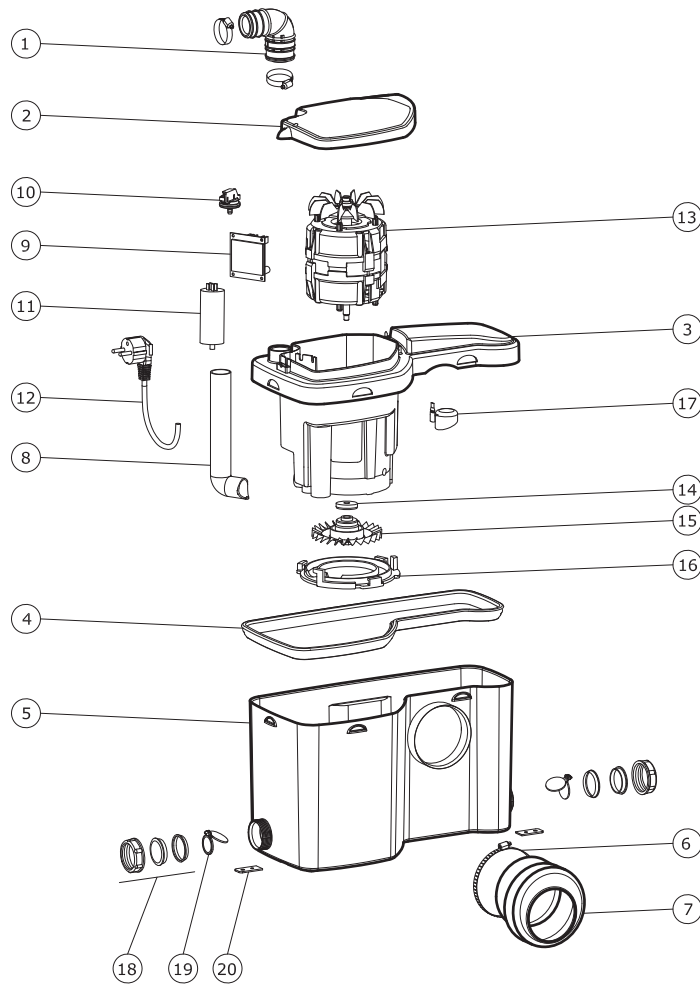

# CÔTÉ PRO

## DONNÉES TECHNIQUES

### ► VUE ÉCLATÉE DU PRODUIT



- 1..... EVACUATION CLAPET ANTI RETOUR
- 2..... CAPOT
- 3..... CUVE INTERNE
- 4..... JOINT INTERCUVE
- 5..... CUVE EXTERNE
- 6..... COLLIER OU VIROLLE
- 7..... MANCHETTE RACCORD CUVETTE
- 8..... COUDE INTERNE EVACUATION
- 9..... CARTE ELECTRONIQUE
- 10..... PRESSOSTAT
- 11..... CONDENSATEUR
- 12..... PRISE ELECTRIQUE
- 13..... MOTEUR NU
- 14..... BAGUE CYCLAM
- 15..... RAPE + BAGUE CYCLAM TOURNANTE
- 16..... VIROLLE DE BROYAGE
- 17..... CLAPET EVENT
- 18..... BOUCHON ENTREE LATERALE
- 19..... CLAPET INTERNE LATERAL
- 20..... PATTE DE FIXATION

### ► PERFORMANCES

Hauteur de relevage (en mètre)

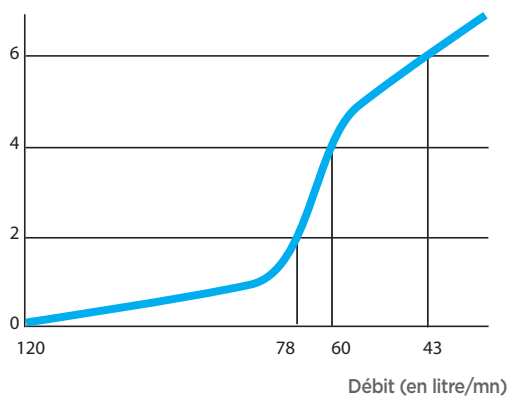

### ► SCHÉMA TECHNIQUE

